



A50-IC (2)

Máquina cremadora de mascotas con múltiples cámaras para mascotas pequeñas y grandes.

Horno crematorio para mascotas con varias cámaras para aumentar el número cremaciones. Podrá realizar hasta 30 mascotas al día.



El A50-IC(2) está optimizado para gestionar de forma segura varias cremaciones individuales de mascotas, lo que permite procesar hasta 30 cremaciones de mascotas en un día.

Los controles especialmente configurados le permiten gestionar cámaras de cremación adyacentes de forma independiente. Construido con un sistema refractario avanzado de tres capas. Mantiene el calor en el interior del incinerador permitiendo un funcionamiento más confortable a la vez que reduce drásticamente sus costes operativos hasta en un 40%.

Dispone de un panel de control fácil de usar que proporciona un acceso rápido a las funciones clave. Con una función de arranque y parada seguros, gestión electrónica del calor asistida por ventilador y tecnología inteligente, permite el reconocimiento automático y la optimización entre carnes frescas o congeladas, garantizando el funcionamiento más eficiente disponible.

Especificaciones de la máquina

Cámara superior L x An x Al (mm)	1545 x 728 x 705
Cámara inferior L x An x Al (mm)	1545 x 710 x 627
Peso (aprox. en toneladas)	13
Velocidad nominal de combustión UK* (kg/hr)	<45
Capacidad térmica (kW)	360
Fuente de alimentación 50/60 hz (Trifásico)	380v
Apertura de la puerta	660 x 620
Principio de Hot hearth (Solera Térmica)	Si
Tipos de combustible	Diesel, GLP, N-Gas
Panel de control	AIC
Equipos de operación adicionales	Opcional
Placa de aislamiento	25mm
Aislamiento Ladrillo refractario	Clasificación E23
Ladrillo refractario (alúmina)	42.5%

* Nos reservamos el derecho de cambiar la especificación, las dimensiones y la calidad de los materiales sin previo aviso, siempre que la alteración sea menor o una mejora de dicho producto.

**Sin Máximo existente. Consulte con Addfield directamente para conocer los requisitos de configuración para operar con gas.

Cámara Primaria

- Interno revestimiento aislante refractario. Construido con ladrillo refractario entrelazado de alta calidad que garantiza una disposición segura.
- Puerta de acceso de apertura manual y cierre seguro con mirilla.
- Quemador de encendido automático para residuos con control de temperatura y ventiladores de aire internos.
- Quemador de combustión de hogar caliente, con control de temperatura de encendido y apagado, completo con ventiladores de aire internos.
- Ventiladores de aire del quemador de combustión para cámara secundaria, distribución controlada automáticamente para área designada.
- Montaje para sensor de temperatura.

Cámara Secundaria

- Internamente revestido en un sistema aislante refractario. Construido en ladrillo refractario de alta calidad y aislamiento de baja masa térmica.
- Quemador de quemador de cámara secundaria, con control de temperatura y ventiladores de aire internos.
- Quemador integrado con ventiladores de aire para combustión de control automático.
- Incluye sensor para temperatura en la base del ducto de salida, asegurando que la cámara alcance un mínimo de 850°C, con un tiempo de retención de 2 segundos.

Extras opcionales

	Rascador para retirar de cenizas	✓
	Cremulador para mascotas y caballos	✓
	Mesa elevadora	✓
	Tanque de combustible	✓
	Kit de repuestos y servicio técnico	✓



A50-IC (2)

Máquina cremadora de mascotas con múltiples cámaras para mascotas pequeñas y grandes.

Carga y descarga de mascotas

Los hornos crematorios de la serie A50 están diseñados ergonómicamente para una carga fácil y segura de los animales domésticos. La carga a través de la puerta frontal puede realizarse manualmente o con la ayuda de una mesa elevadora hidráulica. Funciona con un sistema rotativo de cremación. La cámara superior se carga con la mascota para su cremación. Una vez casi terminada, las cenizas y los restos se introducen en la cámara inferior de acabado. Esto permite limpiar la cámara superior antes de cargar el siguiente animal. Las cenizas del primer animal se retiran individualmente de la cámara de acabado. Esto permite una mayor velocidad de proceso que una máquina tradicional de una sola cámara.

Lo que nos diferencia

- Carcasa prefabricada de acero templado de 8 mm y 10 mm de espesor, soldada por costura y convenientemente reforzada donde sea necesario.
- Puerta de aislamiento de hormigón resistente y elástico, que proporciona un sellado hermético y un excelente rendimiento térmico.
- Espesor del revestimiento de las cámaras primaria y secundaria de 180 mm, con una temperatura nominal de 1650 °C.
- Acabado de pintura de alta calidad: las estructuras de acero se pintan con un sistema de pintura de dos componentes de alta calidad.
- Tecnología exclusiva Hot Hearth, (Solera térmica), que permite aumentar la eficacia de la cremación al proporcionar un calentamiento adicional dentro de la cámara que favorece la distribución del calor a 360°.
- Un Revestimiento refractario de varias capas construido con ladrillos refractarios, paneles aislantes y ladrillos aislantes, lo que mejora la eficiencia térmica.

Equipos adicionales para operar



Mesa elevadora hidráulica

Proporciona una forma más fácil de levantar pesos de hasta 150 kg. Disponer de una cama extensible para una carga más segura. Altura regulable hasta 1,3 m, y una palanca de tracción para bajar suavemente la mesa.



Puertas Neumáticas

Este horno crematorio dispone de puertas de la cámara primaria de apertura vertical accionadas neumáticamente. Esto permite un manejo ergonómico manos libres y una mejor termodinámica operativa.



Procesador de residuos

El cremulador procesa los restos de los animales domésticos y los muele hasta convertirlos en cenizas finas para devolverlos al propietario. El proceso de operación para esto sólo toma 60 segundos desde el material óseo hasta el residuo final de ceniza.

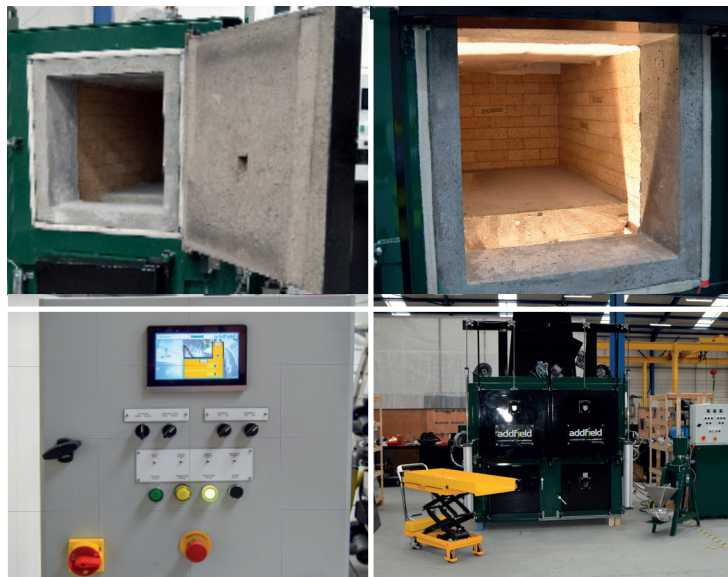

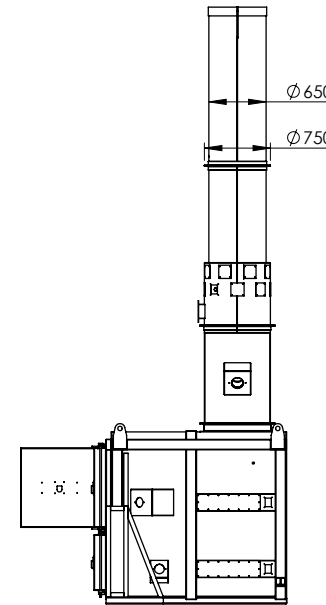
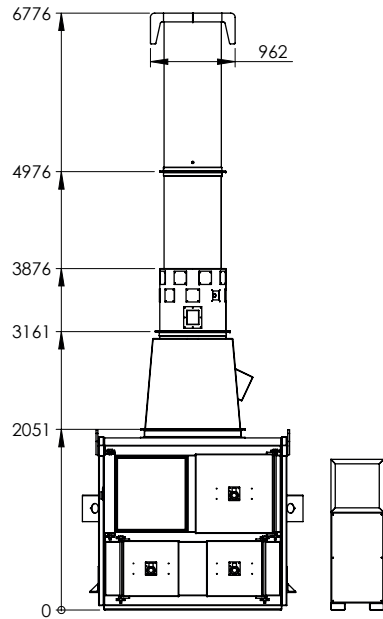
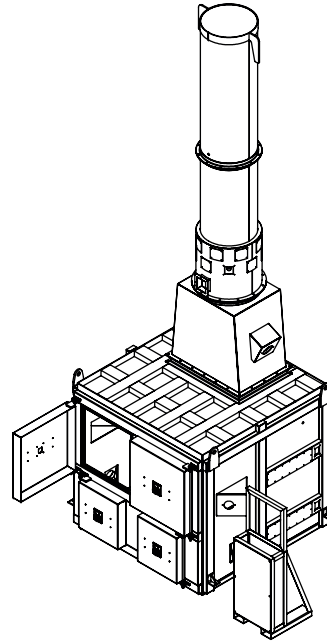
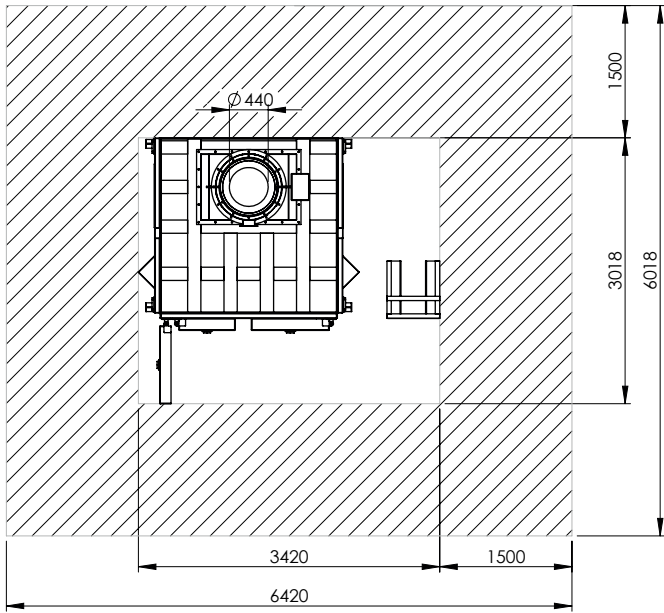

MATERIAL: N/A	FINISH: N/A
------------------	----------------

WEIGHT: N/A

THIRD ANGLE PROJECTION (UNLESS STATED OTHERWISE)

TOLERANCES UNLESS OTHERWISE STATED

FABRICATION	MACHINING	ANGULAR
2 to 30 ± 1	0.5 up to 3 ± 0.05	up to 400 ± 45'
>30 up to 120 ± 2	>3 up to 6 ± 0.05	>400 up to 1000 ± 30'
>120 up to 400 ± 2	>6 up to 30 ± 0.1	>1000 ± 20'
>400 up to 1000 ± 3	>30 up to 120 ± 0.15	
>1000 up to 2000 ± 4	>120 up to 400 ± 0.2	
>2000 up to 4000 ± 6	>400 up to 1000 ± 0.3	
>4000 up to 8000 ± 8	>1000 up to 2000 ± 0.5	
>8000 up to 120000 ± 10	>2000 up to 4000 ± 0.5	
>12000 up to 160000 ± 12		
>160000 up to 200000 ± 14		
>200000 ± 16		



T: +44 (0)1543 571 280
 E: sales@addfield.com
 www.addfield.com

Addfield Environmental Systems LTD
 Unit 9, Zone 4
 Burntwood Business Park
 Staffordshire
 WS7 3XD

PROJECT: **A50IC(2)**

TITLE: **GA**

D	DATE	DRAWN	CHECKED	APPROVED	C	DATE	DRAWN	CHECKED	APPROVED	B	DATE	DRAWN	CHECKED	APPROVED	A	DATE	DRAWN	CHECKED	APPROVED	
xx					xx					xx					xx	15/12/2022	A.SKIDMORE			
COMMENTS					COMMENTS					COMMENTS					COMMENTS					
ISSUE FOR MANUFACTURE																				

Addfield Environmental Systems LTD
 This drawing and any information or descriptive material set out on it are the confidential and copyright property of Addfield Environmental Systems, and MUST NOT BE DISCLOSED, COPIED, LOANED in whole or part or used for any purpose without the written permission of Addfield Environmental Systems.

DRAWING No.	15-01-02	REV	-
SHEET 1 OF 1	SCALE: 1:60		A3