

PET200

Máquina de cremación de mascotas para todas las mascotas de la casa

Máquina de cremación de mascotas altamente eficiente y confiable para hasta 8 mascotas por día. De fácil de instalar en la mayoría de los lugares.



El horno crematorios PET 200 está diseñado para la mejor y eficiente solución para cremación de mascotas pequeñas medianas y de gran tamaño. Con apertura frontal para facilitar la carga y retiro de las cenizas para optimizar el rendimiento diario de hasta 10 animales. Con un diseño seguro, alto rendimiento y eficiencia, beneficiándose de la tecnología Hot Hearth (solera caliente) reciclando continuamente el calor a través y debajo de la cámara primaria, proporcionando una incineración completa de 360° y reduciendo el tiempo de cremación. Inigualable en su campo, con una reducción de un 40% en el consumo de combustible en comparación con otras soluciones alternativas es la máquina perfecta para los nuevos servicios de cremación.

Especificaciones de la maquina

Externa L x W x H (mm)	2810 x 1150 x 1950/3825
Interna L x W x H (mm)	1200 x 750 x 700
Volumen de cámara (m³)	0.63
Peso (approx. tonelada)	3.2
Capacidad máxima de carga (Kg)	200
Tasa nominal de quemador UK* (kg/hr)	<50
Tasa de quemador [Export solamente]* (kg/hr)	50 - 75
Capacidad Térmica (KW)	390
Fuente de alimentación 50/60 hz	220 - 250v
Apertura de la Puerta	750 x 550
Principio de Hot hearth	Double Pass
Tipos de combustible	Diesel, LPG, N-Gas
Panel de control	AI or PLC
Ladrillo aislante refractario	Grade E23
Tablero aislante	25mm Super-wool
Ladrillo refractario (Alumina)	42.5%

* Nos reservamos el derecho de cambiar la especificación, las dimensiones y la calidad de los materiales de vez en cuando, siempre que la alteración sea menor o una mejora de dicho producto.

Cámara Primaria

- Revestimiento refractario interno muy aislado. Construido de ladrillo refractario de alta calidad que garantiza una disposición segura, autoportante y entrelazada.
- Apertura manual, cierre seguro, puerta de acceso con mirilla.
- Quemador automático de encendido de residuos con control de temperatura y ventiladores de aire internos.
- Quemador para solera caliente (hot hearth), con control de temperatura de encendido y apagado, completo con ventiladores de aire internos.
- Ventiladores de aire del quemador de combustión secundaria, distribución controlada automáticamente a su área designada.
- Dos puntos de montaje para el sensor de temperatura.

Sala Secundaria

- Revestido en ladrillo refractario de alta calidad y aislamiento de baja masa térmica.
- Quemador para cámara secundaria, con control de temperatura y ventiladores de aire internos.
- Control automático integrado para los ventiladores de aire en el quemador.
- Punto de montaje del sensor de temperatura en la base del ducto de salida, asegurando que la cámara alcance un mínimo de 850°C, con un tiempo de retención de 2 segundos.

Extras opcionales

	Herramienta para retiro de cenizas	✓
	Cremulador para mascotas y caballos	✓
	Mesa elevadora	✓
	Tanque de combustible	✓
	Kit de repuestos y servicio técnico	✓

PET200 Máquina de cremación de mascotas para todas las mascotas de la casa

Carga de los residuos y extracción de cenizas

La gama de hornos crematorios PET están diseñados ergonómicamente para una carga fácil y seguro la mayoría de los animales domésticos. La carga a través de la puerta frontal se puede realizar manualmente o con la ayuda de una mesa elevadora hidráulica. Capaz de ser cargado de forma segura varias veces a lo largo de un ciclo para permitir múltiples cremaciones individuales de mascotas en un día. Al final de cada proceso de incineración, las cenizas deben ser descargadas a través de la puerta de carga en la bandeja colectora suministrada antes de ser cargadas para la siguiente combustión.



Lo que nos diferencia

- Carcasa prefabricada de acero dulce de 8mm y 10mm, soldada y con una fina costura para reforzar donde sea necesario.
- Una puerta ligera y fibra aislante refractaria, que proporciona un sellado hermético y una excelente eficiencia térmica.
- Un revestimiento para la cámara primaria de 180mm de grosor valorado hasta 1450°C.
- Acabado de pintura de primera calidad - Las estructuras de acero se pintan utilizando un sistema de pintura de alta calidad de dos capas.
- Un sistema de solera caliente que permite una mayor eficiencia [para la cremación al proporcionar un calentamiento adicional por debajo de la cámara, lo que fomenta la distribución del calor 360°.
- Revestimiento refractario de multicapa con ladrillo refractario y ladrillo aislante, mejorando la eficiencia térmica.



Equipos adicionales para operar



Mesa elevadora hidráulica

Proporcionando una forma más fácil de levantar pesos de hasta 150 kg. Dispone de una base extensible para una carga más segura. Altura regulable hasta 1.3 m, y una palanca de tracción para bajar suavemente la mesa.



Herramientas para extracción de las cenizas

Las herramientas para la extracción de cenizas hacen que el proceso sea más cómodo para el operario. Proporciona al operario un fácil retiro de los residuos producto de la cremación en la caja listas para ser procesadas en el procesador de cenizas (cremulador).



Procesador de Cenizas (Cremulador)

El cremulador procesa los restos de los animales domésticos y los muele hasta convertirlos en cenizas finas para devolverlos al propietario. El proceso de operación para esto sólo toma 60 segundos desde el material óseo hasta el residuo final de ceniza.

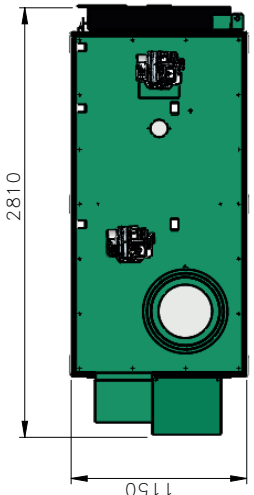

PLAN VIEW

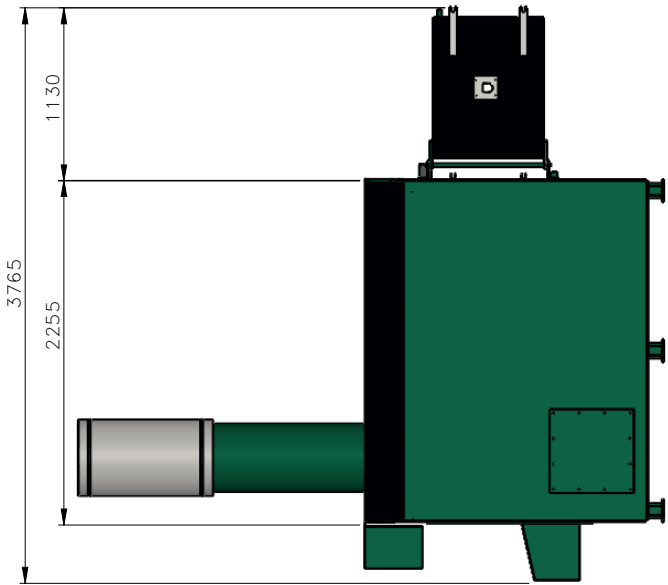

SIDE VIEW
DOOR OPEN

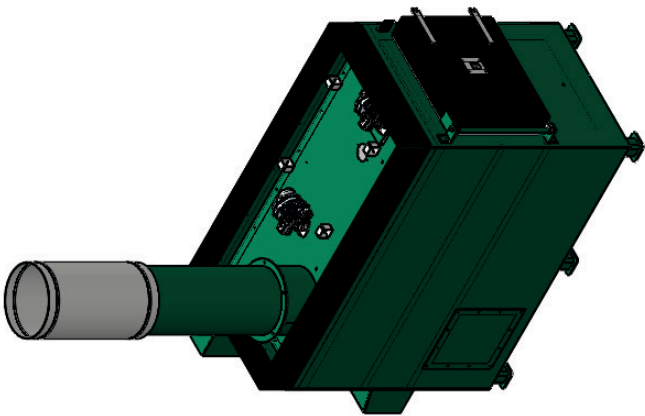

ISOMETRIC VIEW

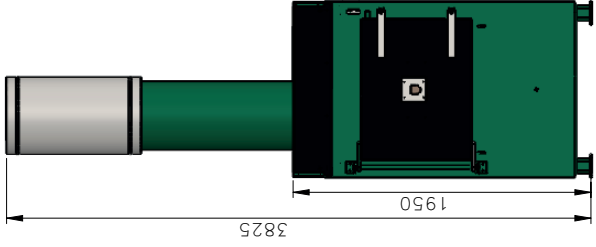

FRONT VIEW

DATE	DRAWN	CHECKED	APPROVED	DATE	DRAWN	CHECKED	APPROVED	DATE	DRAWN	CHECKED	APPROVED	DATE	DRAWN	CHECKED	APPROVED
D					C				A						
COMMENTS			COMMENTS			COMMENTS			COMMENTS			COMMENTS			
												FIRST ISSUE			

This drawing and any information or descriptive material will not be one the confidential and proprietary information of Addfield Environmental Systems LTD (2018) MUST NOT BE DISCLOSED, COPIED, LOANED in whole or part or used for any purpose without the written permission of Addfield Environmental Systems.

DRAWING No. 14-001-2		REV
SHEET No. 1 OF 1		SCALE: 1:35
TITLE: PET200 GA		A3

THIRD ANGLE PROJECTION (UNLESS STATED OTHERWISE)	
MATERIAL: N/A	TOLERANCES (UNLESS STATED OTHERWISE)
FINISH: N/A	WHOLE NUMBERS ±1.00
	1 DECIMAL PLACE ±0.10
	2 DECIMAL PLACE ±0.05
	ANGLES ±0.50°
WEIGHT: 3200 Kg	



Addfield Environmental Systems LTD
 T: +44 (0)1543 571 280 Unit 9, Zone 4
 F: +44 (0)1543 571 173 Burntwood Business Park
 E: sales@addfield.com Staffordshire
 www.addfield.com WS7 3XD

DRAWN BY: KJ DATE CREATED: 23/03/2019
 PROJECT:

STANDARD – PET200