



A50-IC (1)

Máquina cremadora de mascotas de cámaras múltiples para mascotas pequeñas y grandes.

Las cámaras de cremación superior e inferior aumentan durante todo el proceso con una operación sencilla. Crema hasta 15 mascotas al día.



La máquina de cremación de mascotas A50-IC (1) está diseñada para aumentar su rendimiento de manera eficiente a través de sus dos cámaras de cremación. Puerta de carga frontal controlada neumáticamente con una segunda cámara inferior para el retiro manual y fácil que optimiza el rendimiento diario de hasta 15 animales.

Diseñado para la seguridad, el rendimiento y la eficiencia, beneficiándose de la tecnología Hot Hearth, reciclando continuamente el calor en todas las cámaras de cremación primarias, proporcionando un calentamiento completo de 360° que reduce drásticamente el tiempo de cremación.

Inigualable en su campo, con una reducción del 40% en el consumo de combustible en comparación con las soluciones alternativas. Creado para los crematorios de mascotas en crecimiento.

Machine Specification

Cámara superior L x W x H (mm)	1545 x 728 x 893
Cámara inferior L x W x H (mm)	1545 x 728 x 652
Peso (aprox. toneladas)	8
Velocidad nominal de combustión UK* (kg/hr)	<50
Capacidad térmica (kW)	510
Fuente de alimentación 50/60 hz	220 - 250v
Apertura de la puerta	660 x 620
Principio de Hot hearth	Yes
Tipos de combustible	Diesel, LPG, N-Gas
Panel de control	PLC
Equipos de operación adicionales	Optional
Placa de aislamiento	25mm Superwool
Aislamiento Ladrillo refractario	Grade E23
Ladrillo refractario (alúmina)	42.5%

*Nos reservamos el derecho de modificar cuando sea conveniente las especificaciones, dimensiones y calidad de los materiales, siempre y cuando la alteración sea menor o una mejora de dicho producto.

Cámara Primaria

- Interno revestimiento aislante refractario. Construido con ladrillo refractario entrelazado de alta calidad que garantiza una disposición segura.
- Apertura automática, cierre seguro, puerta de acceso con mirilla.
- Quemador de encendido automático para residuos con control de temperatura y ventiladores de aire internos.
- Quemador de combustión de hogar caliente, con control de temperatura de encendido y apagado, completo con ventiladores de aire internos.
- Ventiladores de aire del quemador de combustión para cámara secundaria, distribución controlada automáticamente para área designada.
- Montaje para sensor de temperatura.

Cámara Secundaria

- Internamente revestido en un sistema aislante refractario. Construido en ladrillo refractario de alta calidad y aislamiento de baja masa térmica.
- Quemador de quemador de cámara secundaria, con control de temperatura y ventiladores de aire internos.
- Quemador integrado con ventiladores de aire para combustión de control automático.
- Incluye sensor para temperatura en la base del ducto de salida, asegurando que la cámara alcance un mínimo de 850°C, con un tiempo de retención de 2 segundos.

Extras opcionales

	Herramienta para retiro de cenizas	✓
	Cremulador para mascotas y caballos	✓
	Mesa elevadora	✓
	Tanque de combustible	✓
	Kit de repuestos y servicio técnico	✓



A50-IC (1) Máquina cremadora de mascotas de cámaras múltiples para mascotas pequeñas y grandes.

Carga y Descarga de Residuos

Los crematorios de la gama PET están diseñados ergonómicamente para una carga fácil y segura de las mascotas domésticas. La carga a través de la puerta frontal se puede realizar manualmente o con la ayuda de una mesa elevadora hidráulica. Capaz de ser cargado de forma segura varias veces a lo largo de un ciclo para permitir múltiples cremaciones individuales de mascotas en un día. Al final de cada proceso de cremación, las cenizas deben ser retiradas a través de la puerta de carga en la bandeja colectora suministrada antes de ser cargadas para la siguiente cremación.

Lo que nos diferencia

- Carcasa prefabricada de acero dulce de 8mm y 10mm, soldada por costura y convenientemente reforzada y arreglo donde sea necesario.
- Puerta ligera y elástica de aislamiento de fibra refractaria, que proporciona un sellado hermético y una excelente eficiencia térmica.
- Espesor del revestimiento de la cámara primaria y secundaria 180mm a 1450°C.
- Acabado de pintura de primera calidad - Las estructuras de acero se pintan utilizando un sistema de pintura de alta calidad de dos capas.
- Tecnología única que recicla el calor en la base de la cámara primaria que permite una mayor eficiencia de la cremación al proporcionar un calentamiento adicional por debajo de la cámara, lo que fomenta la distribución del calor en 360°.
- Revestimiento refractario multicapa con ladrillo refractario y ladrillo aislante, mejorando la eficiencia térmica.



Equipos adicionales para operar



Mesa elevadora hidráulica

Proporciona una forma más fácil de levantar pesos de hasta 150 kg. Disponer de una cama extensible para una carga más segura. Altura regulable hasta 1,3 m, y una palanca de tracción para bajar suavemente la mesa. Bandeja de carga asistida por rodamientos de balines.



Eliminación de cenizas

Las herramientas para retirar las cenizas permiten que sea más cómodo el retiro de las cenizas. Asociado con la extracción de cenizas calientes de la cámara del crematorio directamente en el cajón de cenizas, listas para ser procesadas en la unidad del cremulador.



Procesador de residuos

El cremulador procesa los restos de los animales domésticos y los muele hasta convertirlos en cenizas finas para devolverlos al propietario. El proceso de operación para esto sólo toma 60 segundos desde el material óseo hasta el residuo final de ceniza.

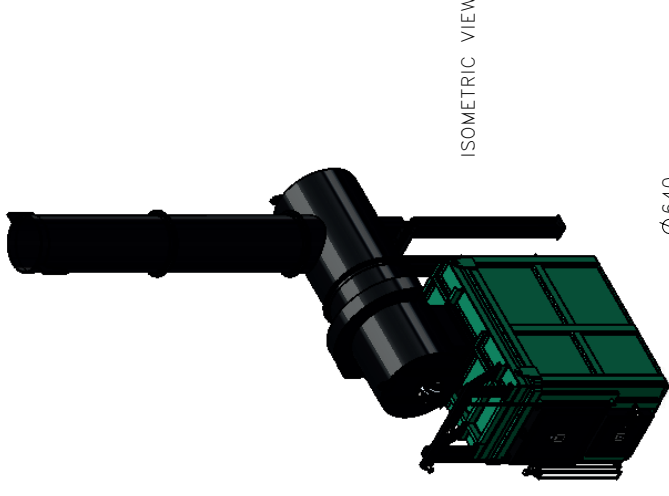

ISOMETRIC VIEW

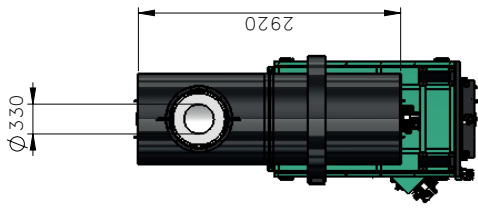

PLAN VIEW

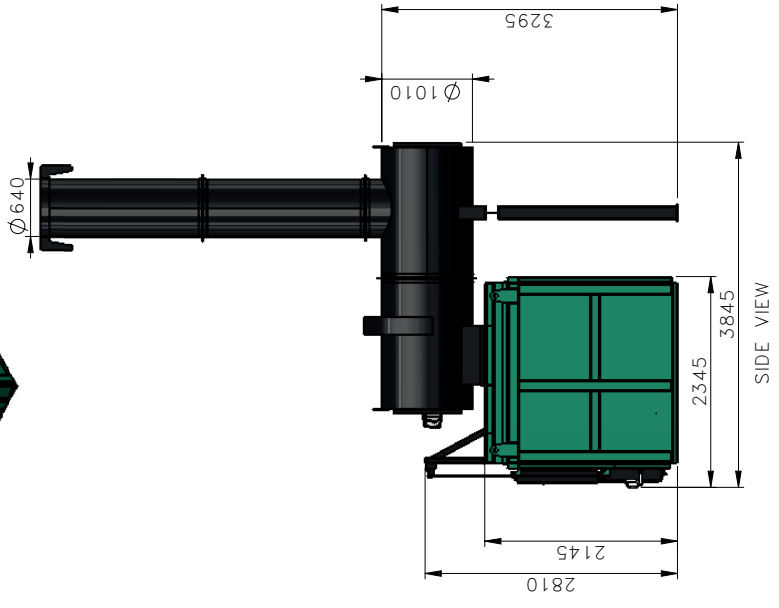

SIDE VIEW

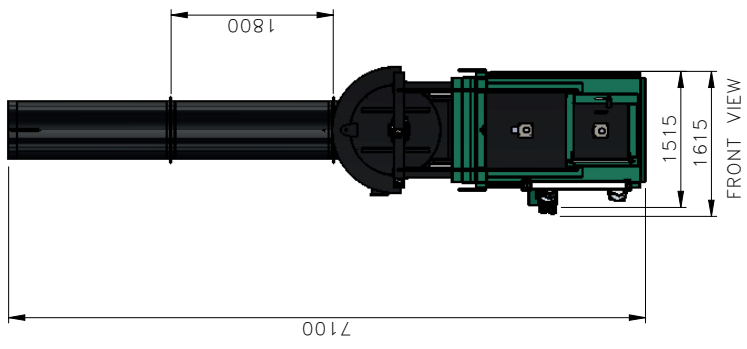

FRONT VIEW

Addfield Environmental Systems LTD (2018)
 This drawing and any information or descriptive material set out on it are the confidential and copyright property of Addfield Environmental Systems, and are not to be copied, reproduced, distributed or used for any purpose without the written permission of Addfield Environmental Systems.

DATE	DRAWN	CHECKED	APPROVED	DATE	DRAWN	CHECKED	APPROVED	DATE	DRAWN	CHECKED	APPROVED	DATE	DRAWN	CHECKED	APPROVED
D															
C															
B															
A				20/08/2019											

THIRD ANGLE PROJECTION
 (UNLESS STATED OTHERWISE)

MATERIAL:
 N/A

FINISH:
 N/A

TOLERANCES
 (UNLESS STATED OTHERWISE)
 WHOLE NUMBERS ±1.00
 1 DECIMAL PLACE ±0.10
 2 DECIMAL PLACE ±0.05
 ANGLES ±0.50°

WEIGHT: 9500kg



Addfield Environmental Systems LTD
 Unit 9, Zone 4
 Burntwood Business Park
 Staffordshire
 WS7 3XD

T: +44 (0)1543 571 280
 F: +44 (0)1543 571 173
 E: sales@addfield.com
 www.addfield.com

PROJECT:

STANDARD A50IC(1)

TITLE:

A50IC(1) GA

DRAWING No.	45-001-1	REV	—
SHEET No.	1	SCALE:	1:60
			A3